

LRT típusú éktoológár

Mérettartomány	DN 50 - 200 / NPS 2" - 8"
Nyomás tartomány	PN 16 - 250 / CLASS 150 - 1500
Hőfok tartomány	- 60°C -tól +427°C- ig

API 600 szabvány szerinti öntött házú, rugalmas záróelemű éktoológár széles nyomás-, és hőmérséklettartományra. Emelkedő orsós kivitel, nem emelkedő kézikerekkel. Az ülésgyűrű behegesztett, vagy cserélhető, menetes kivitelben készül. Az ülésgyűrű és az ék tömítőfelülete is Stellite 6 felhegesztéssel van ellátva a jó kopásállóság érdekében. A tömszelence tömítés grafit (vagy teflon) gyűrűi üzem közben is cserélhetők az orsó teljesen felhúzott állapota mellett. A ház-fedél tömítés nagy rugalmasságú spiráltömítés, magasabb nyomásoknál korrózióálló fém tömítőgyűrű.

Anyagminőségek:

- ASTM A216 WCB
- ASTM A352 LCC
- ASTM A351 CF8M

Fő jellemzők:

- Öntött ház és fedél
- Rugalmas záróelem
- Behegesztett, vagy menetes ülésgyűrűk
- Emelkedő orsós kivitel, nem emelkedő kézikerekkel
- Felső zárás biztosítása
- Karimás, vagy heg. toldatos csatlakozás

Kiviteli variációk:

- Elektromotoros működtetés
- Pneumatikus működtetés

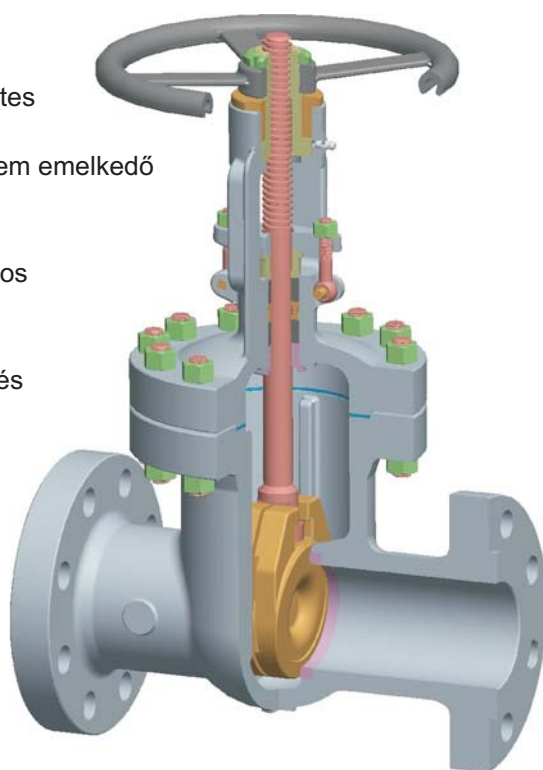
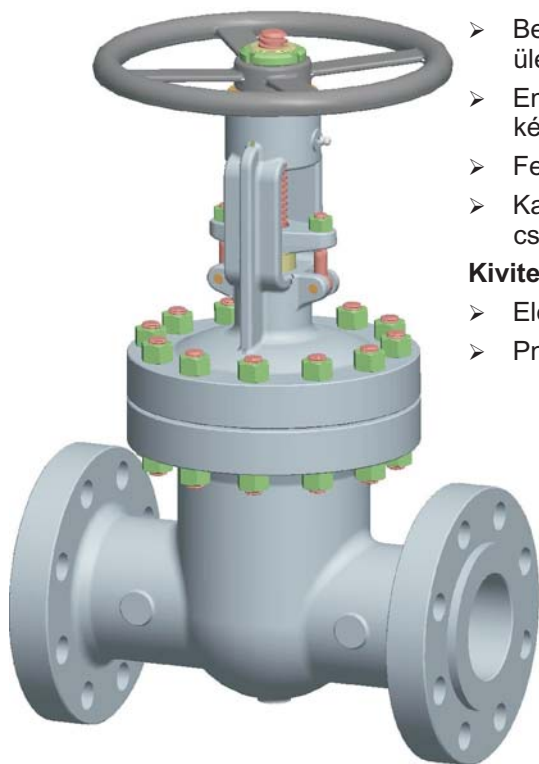

Tervezési szabványok:

- Konstrukció: API 602 / ISO 10434
- Beépítési hosszak: ASME B16.10; EN 558
- Heg. toldatos kivitel: ASME B16.25; EN 12627
- Karimás kivitel: ASME B16.5; EN 1092-1; GOST 12815; GOST 12821
- Nyomáspróba: API 602; EN 12266-1

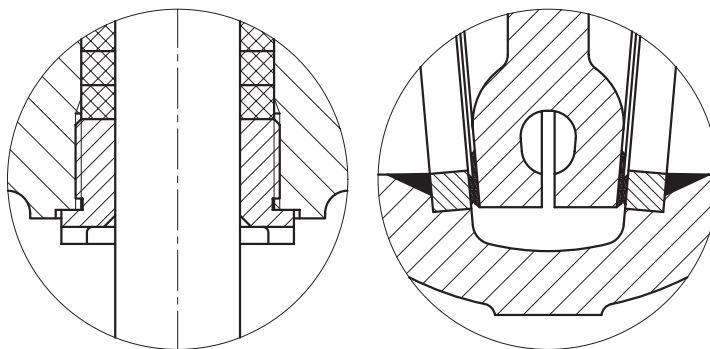

Anyagtáblázat

LRT típusú éktolózár

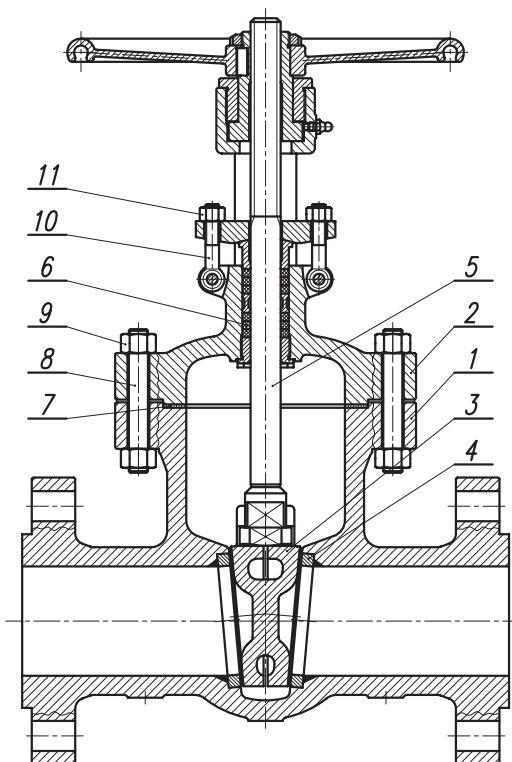

N°	Megnevezés	Normál kivitel		Korrózióálló kivitel
		T= -29°C ~ +427°C	T= -46°C ~ +343°C	T= -60°C ~ +427°C
1	Ház	ASTM A216 WCB	ASTM A352 LCC	ASTM A351 CF8M
2	Fedél	ASTM A216 WCB	ASTM A352 LCC	ASTM A351 CF8M
3	Ék	ASTM A216 WCB (+HF)	ASTM A352 LCC (+HF)	ASTM A351 CF8M (+HF)
4	Ülésgyűrű	ASTM A105 (+HF)	ASTM A350 LF2 (+HF)	ASTM A276 316(L) (+HF)
5	Orsó	ASTM A276 410	ASTM A276 410	ASTM A276 316(L)
6	Tömszelence tömítés	Grafit	Grafit	Grafit
7	Ház-fedél tömítés	Spiral Wound 316L+Grafit	Spiral Wound 316L+Grafit	Spiral Wound 316L+Grafit
8; 10	Csavar	ASTM A193 B7	ASTM A320 L7	ASTM A193 B8M Cl.2
9; 11	Csavaranya	ASTM A194 2H	ASTM A194 Gr.4	ASTM A194 8M

- HF = Stellite 6 felhegesztés (min. 350 HB)
- Egyéb közegeknek, hőfoknak megfelelő anyagminőség megrendelés szerint.

LRT

Mérettáblázat

LRT típusú éktolózár

ANSI

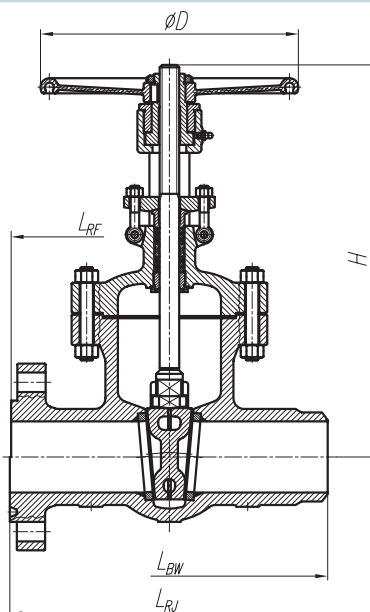

CLASS 150

NPS	L _{RF} (mm)	L _{RJ} (mm)	L _{BW} (mm)	ØD (mm)	H (nyitva) (mm)
2"	178	191	216	200	389
2 1/2"	190	203	241	200	439
3"	203	216	283	250	500
4"	229	241	305	250	595
6"	267	279	403	350	777
8"	292	305	419	350	975

CLASS 300

NPS	L _{RF} (mm)	L _{RJ} (mm)	L _{BW} (mm)	ØD (mm)	H (nyitva) (mm)
2"	216	232	216	200	430
2 1/2"	241	257	241	250	505
3"	283	298	283	250	530
4"	305	321	305	250	630
6"	403	419	403	350	800
8"	419	435	419	400	1008

CLASS 600

NPS	L _{RF} (mm)	L _{RJ} (mm)	L _{BW} (mm)	ØD (mm)	H (nyitva) (mm)
2"	292	295	292	250	455
2 1/2"	330	333	330	250	588
3"	356	359	356	250	550
4"	432	435	432	350	690
6"	559	562	559	450	910
8"	660	663	660	500	1065

CLASS 900

NPS	L _{RF} (mm)	L _{RJ} (mm)	L _{BW} (mm)	ØD (mm)	H (nyitva) (mm)
2"	368	371	368	300	620
2 1/2"	419	422	419	350	705
3"	381	384	381	350	737
4"	457	460	457	400	825
6"	610	613	610	500	1065
8"	737	740	737	600	1219

CLASS 1500

NPS	L _{RF} (mm)	L _{RJ} (mm)	L _{BW} (mm)	ØD (mm)	H (nyitva) (mm)
2"	368	371	368	350	695
2 1/2"	419	422	419	400	705
3"	470	473	470	400	770
4"	546	549	546	500	872
6"	705	711	705	600	1092
8"	832	842	832	610*	1400

* Fokozóműves

LRT

Mérettáblázat

LRT típusú éktolózár
 EN

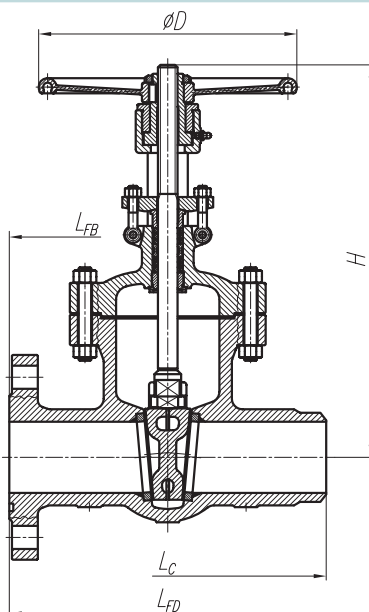

PN 16

DN	L _{FB} ; L _{FD} (mm)	L _c (mm)	ØD (mm)	H (nyitva) (mm)
50	178	216	200	389
65	190	241	200	439
80	203	283	250	500
100	229	305	250	595
150	267	403	350	777
200	292	419	350	975

PN 25; PN 40

DN	L _{FB} ; L _{FD} (mm)	L _c (mm)	ØD (mm)	H (nyitva) (mm)
50	216	216	200	430
65	241	241	250	505
80	283	283	250	530
100	305	305	250	630
150	403	403	350	800
200	419	419	400	1008

PN 63; PN 100

DN	L _{FB} ; L _{FD} (mm)	L _c (mm)	ØD (mm)	H (nyitva) (mm)
50	250	250	250	455
65	290	290	250	588
80	310	310	250	550
100	350	350	350	690
150	450	450	450	910
200	550	550	500	1065

PN 160

DN	L _{FB} ; L _{FD} (mm)	L _c (mm)	ØD (mm)	H (nyitva) (mm)
50	300	300	300	620
65	360	360	350	705
80	390	390	350	737
100	450	450	400	825
150	600	600	500	1065
200	750	750	600	1219

PN 250

DN	L _{FB} ; L _{FD} (mm)	L _c (mm)	ØD (mm)	H (nyitva) (mm)
50	350	350	350	695
65	400	400	400	705
80	450	450	400	770
100	520	520	500	872
150	700	700	600	1092
200	800	800	610*	1400

* Fokozóműves

LRT